

INFO 121

NOK EN NOKHOUDER

Ø 22 EN Ø 27

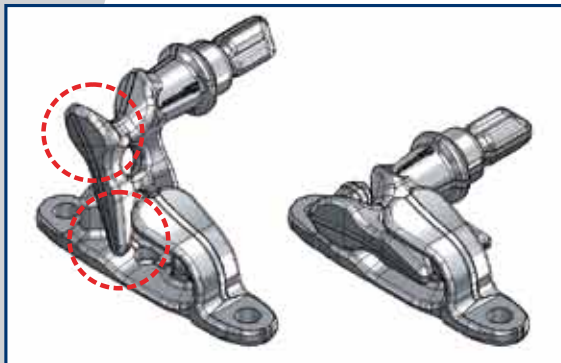

Onze partner Pommier Furgocar heeft een nieuwe versie van de nok en nokhouder uitgebracht.

Deze nok en nokhouder is zowel geschikt voor stangdiameters van 22 als 27 mm.

Geoptimaliseerde geometrie zorgen voor eenvoudig openen en sluiten van deuren, zelfs op voertuigen met een hoge mechanische belasting, zoals vlees dragers.

Voordelen:

- robuust
- eenvoudige te open d.m.v. geoptimaliseerde geometrie
- modulaire constructie; meerdere combinaties mogelijk
- geschikt voor stangdiameters 22 en 27 mm van de Twim panel
- Aan te sluiten op de Anti-diefstal sluitsysteem
- TÜV gekeurd

Optie:

De nok en nokhouder zijn aan te sluiten op de anti-diefstal sluitsysteem.

Ook is de nok en nokhouder goed te combineren met de Twim panel (22 mm: art.nr.: 1204000 / 27 mm: art.nr.: 1204002).



Anti-diefstal sluitsysteem



Twim panel



imbema chiwa

Montage:

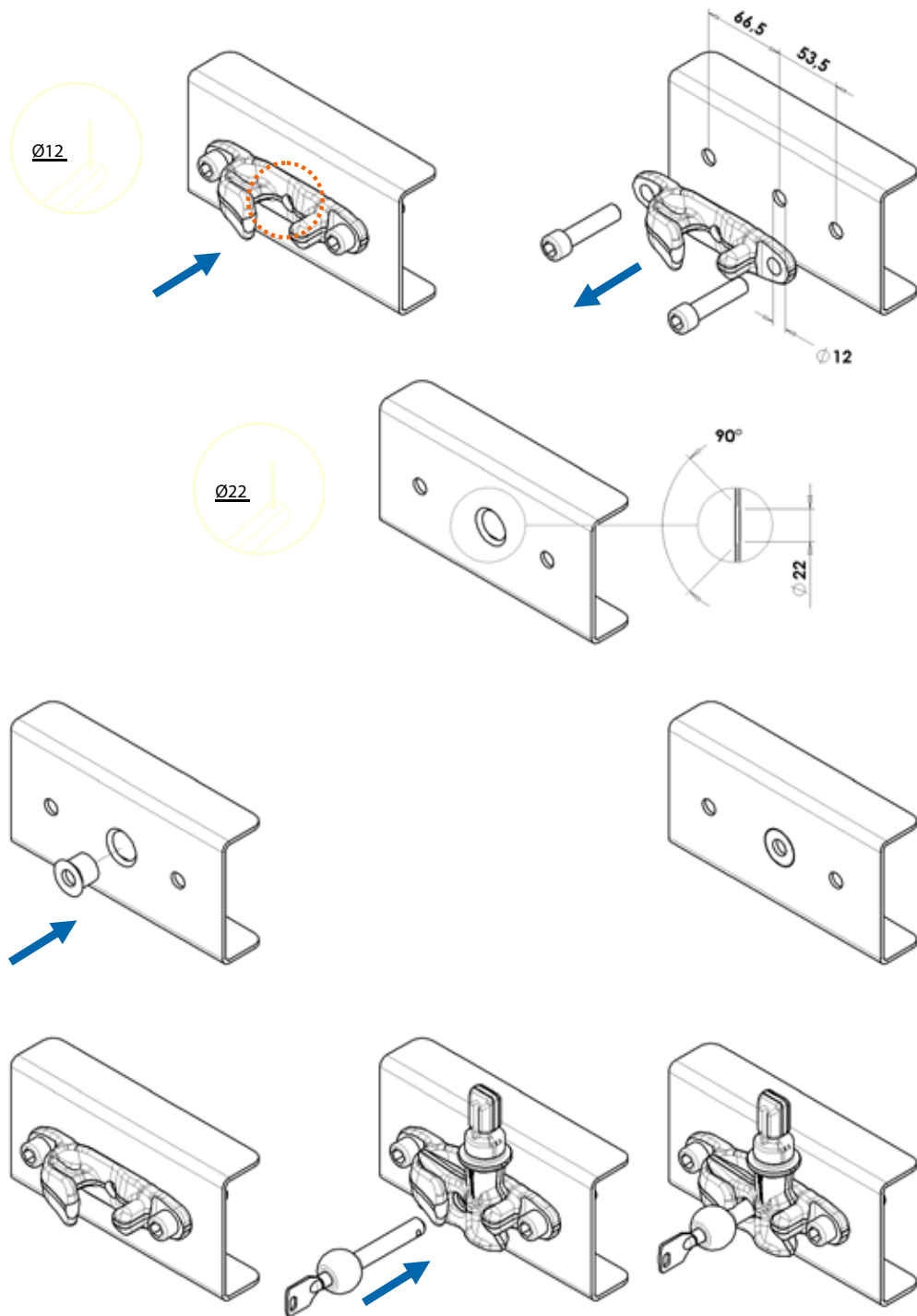

Imbema Rhiwa B.V.

Postbus 141
NL-2910 AC Nieuwerkerk a.d. IJssel
Telefoon +31 (0)180 33 12 00
Fax +31 (0)180 31 45 70
E-mail: info@imbemarhiwa.nl
Internet: www.imbemarhiwa.nl

Imbema Rhiwa N.V.

Industrieweg 25, B-9420 Erpe-Mere
Telefoon +32 (0)53 82.52.82
Telefax +32 (0)53 82.52.72
E-mail: info@imbemarhiwa.be
Internet: www.imbemarhiwa.be