

INFO 93

GEÏNTEGREERDE STOOTBALKCONSTRUCTIE TYPE HIDDEN UP

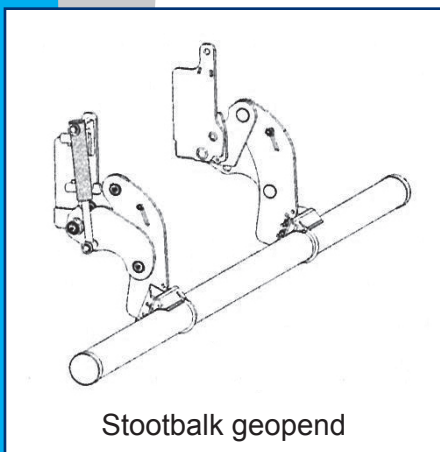

- Mechanisch / hydraulische constructie.
- Enkelzijdig hydraulische cilinder voor aansturing heffen / dalen.
- Positionering van stootbalk in gesloten en geopende stand.
- Toepasbaar voor kipper voertuigen.
- Goedgekeurd volgens 2000/8/EG en 2006/20/EG.
- Conservering KTL.

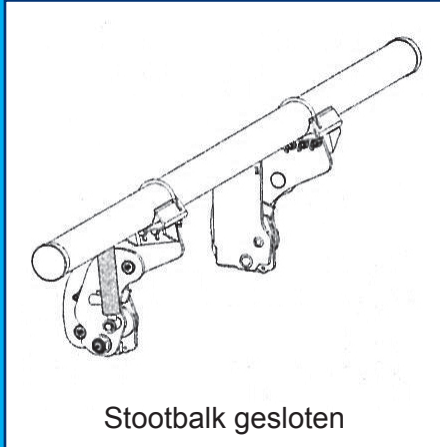
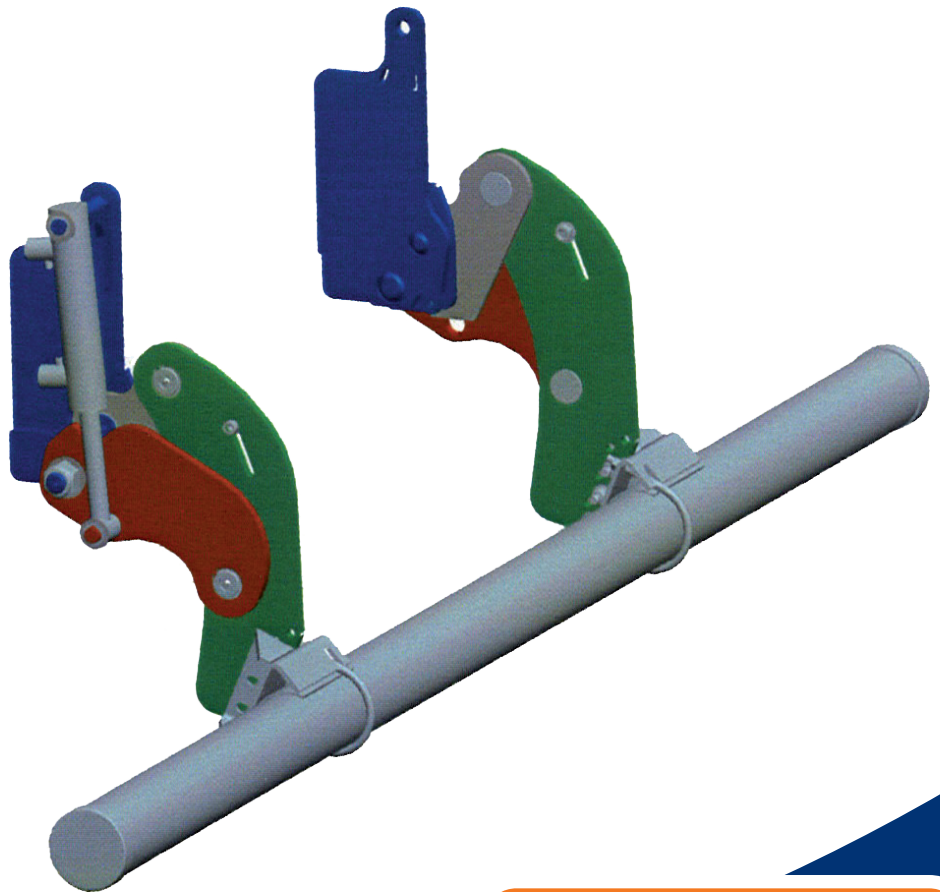

Imbema Rhiwa B.V.

Postbus 141
NL-2910 AC Nieuwerkerk a.d. IJssel
Telefoon: +31 (0)180 33 12 00
Fax: +31 (0)180 31 45 70
E-mail: info@imbemarhiwa.nl
Internet: www.imbemarhiwa.nl

Imbema Rhiwa N.V.

Industrieweg 25, B-9420 Erpe-Mere
Telefoon: +32 (0)53 82.52.82
Fax: +32 (0)53 82.52.72
E-mail: info@imbemarhiwa.be
Internet: www.imbemarhiwa.be



imbema rhiwa